



MANUEL D'INSTALLATION POUR PROFIL MINCE LUMINAIRE - SÉRIES CCT

CONSERVEZ CES INSTRUCTIONS - LISEZ TOUTES LES INSTRUCTIONS ATTENTIVEMENT

⚠ MISE EN GARDE



CAN ICES-005 (B) NMB-005 (B)

VEUILLEZ LIRE TOUTES LES INSTRUCTIONS AVANT DE COMMENCER L'INSTALLATION.

- Pour éviter les blessures et les dommages matériels, le luminaire ne devrait être installé que par des électriciens ou des employés autorisés.
- Pour éviter les chocs électriques ou les dommages aux composants, coupez l'alimentation avant de commencer l'installation ou l'entretien.
- Ce produit doit être installé conformément au National Electric Code (NEC)/Le code Canadien de l'électricité (CEC) et à l'ensemble des codes de l'électricité et des normes de sécurité fédéraux, provinciaux/étatiques, provinciaux et locaux.
- Débranchez le luminaire et laissez-le refroidir avant l'entretien.
- Toute modification de ce produit est expressément interdite, car elle peut causer des blessures, la mort, des dommages matériels ou la défaillance du produit.
- Pour éviter la défaillance du produit et les chocs électriques, ce produit doit être mis à la terre correctement.
- CAN ICES-005 (B) NMB-005 (B).

OUTILS REQUIS

1. SCIE 2. MÈTRE RUBAN 3. CÂBLAGE ÉLECTRIQUE
(UTILISER SEULEMENT LE TYPR ADAPTÉ À L'APPLICATION POUR CES APPAREILS)

LISTE DE COMPATIBILITÉ DES GRADATEURS RECOMMANDÉE

MANUFACTURER	PART NO.	TYPE
LUTRON	DVELV-300P	ELECTRONIC LOW VOLTAGE
LUTRON	SELV-300P	ELECTRONIC LOW VOLTAGE
LEVITON	IPE04-1LZ	ELECTRONIC LOW VOLTAGE
LEVITON	No. 6615	ELECTRONIC LOW VOLTAGE
WATTSTOPPER	HDCL-453M	LED / CFL
LUTRON	SFTU-5A3P	FLOURESCENT
LUTRON	DVCL-153P	LED / CFL / INCANDESCENT
LUTRON	CTCL-153P	LED / CFL / INCANDESCENT

PRÉ-INSTALLATION

1. Coupez l'alimentation au panneau avant de commencer l'installation.
2. Localisez la position pour installer le luminaire et découpez le trou conformément aux dimensions de la taille de trou répertoriées ci-dessous.
3. Connectez le fil CA.
4. Installez le luminaire dans le trou de plafond.
5. Mettez sous tension et testez. Installation complète

TAILLE TROU DÉCOUPÉ

4" - 4.25" (108MM)

6" - 6.25" (158MM)

INSTALLATION D'APPAREILS

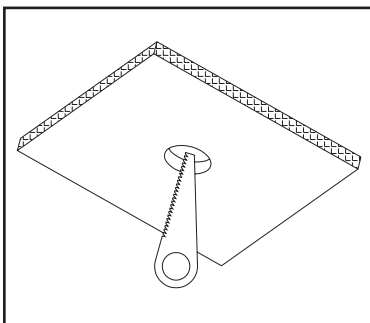

1. Percer taille du trou au plafond - s'il vous plaît vérifier la taille du trou au tableau de la liste modèle.

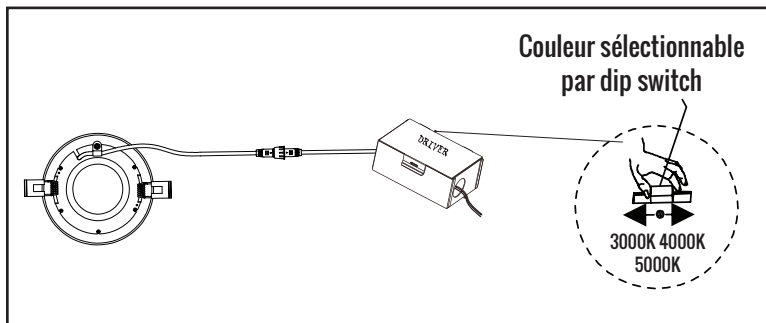

2. Avant l'installation, veuillez faire glisser le commutateur DIP à la bonne température de couleur sur le fil de luminaire.

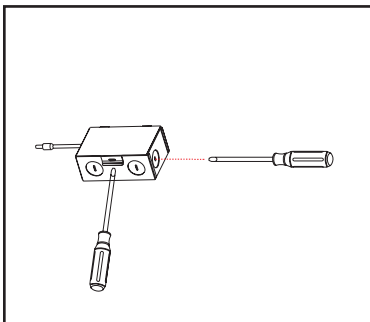

2. (1) Tournez vers la droite avec un tournevis à fente pour retirer le capot supérieur. (2) Ouvrez la découpe latérale de la boîte de jonction avec un tournevis à fente.

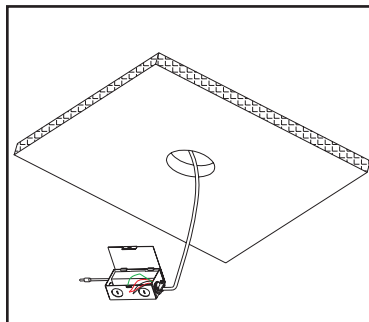

3. Fixez les fils - Noir - L / Blanc - N / Jaune-Vert - Terre.

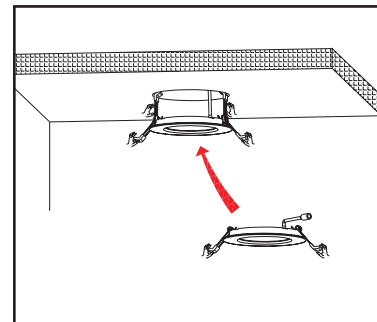

4. Installez la lumière dans le trou du plafond.